

SANIGREASE® T24

FETTABSCHIEDER
MIT FETTSAMMELBEHÄLTER



VORTEILE

- Geringer Platzbedarf: Kann unter einer gewerblichen Spüle installiert werden
- Mobiler Einsatz
- Leichtgewicht: nur 4 kg
- Nenngröße NS 0,5

ANWENDUNGEN

- Foodtruck
- Mobiler Geschirrspüler
- Gelegentliche Aufstellung, die einen Fettabscheider erfordert

MERKMALE

- Fettabscheider mit Fettsammelbehälter aus Polyethylen zur frostfreien Installation für mobile Geräte DIN EN 1825
- Optional Ablasshahn
- **Zulauf und Ablauf:** DN50
- **Gesamtvolumen:** 24 l
- **Fettaufnahme:** max. 8 l

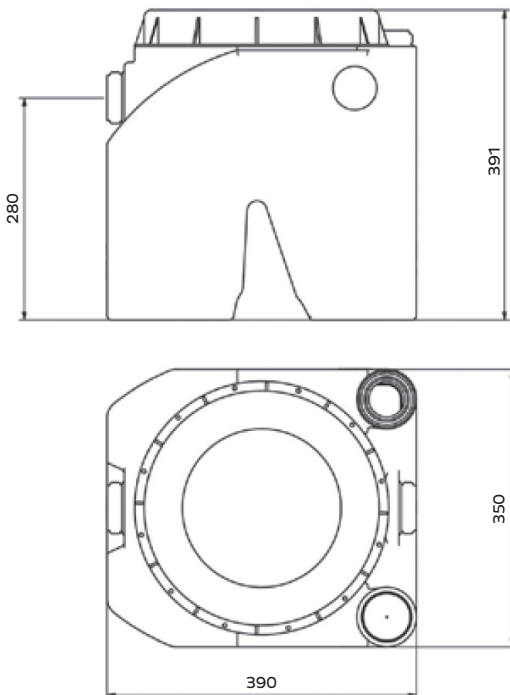

PRODUKTBEZEICHNUNG	GTIN	ARTIKELNUMMER
SANIGREASE T 24	3.308.815.082.585	GREASET-005
ABLASSHAHN SANIGREASE	3.308.815.082.646	ABLASSHAHN