

SANIGREASE[®] S680

FETTABSCHIEDER

S1600



NEUHEIT
2020

VORTEILE

- Einfache Verbringung an den Aufstellort durch kompakte Baumaße
- Erhältlich mit Entlüftung und Entleerungssäule
- Optional mit Alarmfunktion

ANWENDUNGEN

- Gemeinschaftsküchen

MERKMALE

- **Material:** Recyclbarer Polyethylen-Behälter, hergestellt im Rotationsgussverfahren
- Einlass- und Auslassvorrichtung aus PVC DN110
- Schlammfang zur Aufnahme von Schwergut
- Verschlussdeckel mit Abdichting, durch Schrauben gesichert

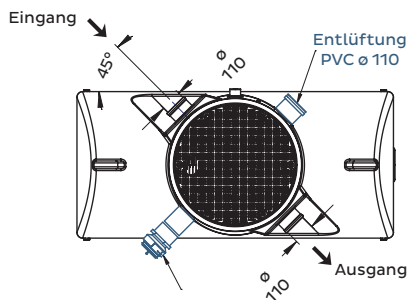

SANIGREASE S 1.600
SANIGREASE S 1600C

SANIGREASE S 680
SANIGREASE S 680C

Entleerungssäule DN80

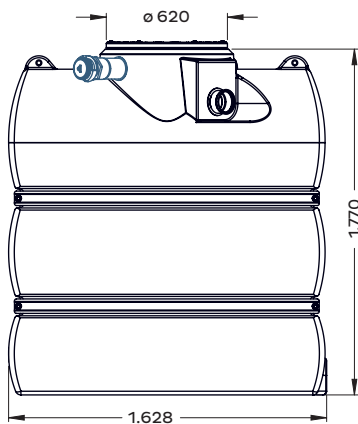

SANIGREASE S 1.600 SANIGREASE S 1600C

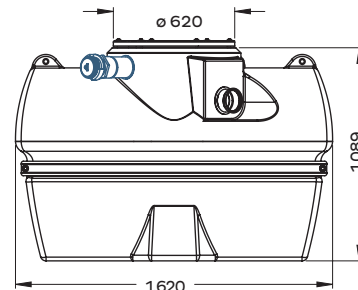
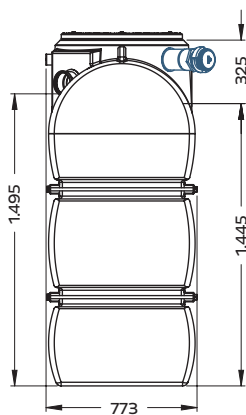

SANIGREASE S 680 SANIGREASE S 680C

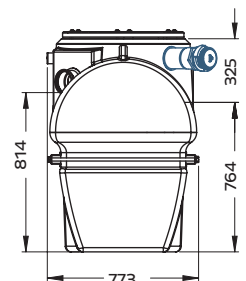

PRODUKTBEZEICHNUNG	GTIN	ARTIKELNUMMER
SANIGREASE S 680	3.308.815.082.592	GREASES-001
SANIGREASE S 1600	3.308.815.082.608	GREASES-002
SANIGREASE S 680C	3.308.815.082.615	GREASES-003
SANIGREASE S 1600C	3.308.815.082.622	GREASES-004
WARNANLAGE FÜR FETTABSCHIEDER 230V SENSOR UND GEHÄUSE	3.308.815.082.653	AG